

Un supporto per avviare la tua impresa

PROVA PRODOTTO PROVA PRIMA DI INVESTIRE

Prima di fare un investimento approfitta del **laboratorio prove** e della **consulenza dei nostri esperti** per identificare la tagliatrice più adatta a realizzare il risultato desiderato. Forniamo campioni del prodotto tagliato insieme ad un **rapporto della prova**, foto, video e raccomandazioni.



SVILUPPO PRODOTTO CONDIVISIONE DELLA NOSTRA ESPERIENZA

Vi invitiamo ad utilizzare le nostre risorse per sviluppare i vostri prodotti. I **nostri centri-prova ben attrezzati in tutto il mondo** sono a disposizione perchè possiate valutare la qualità del prodotto ed il suo aspetto. Si tratta di uno dei modi per aiutarvi a fare prove o creare nuovi tagli o ridefinire quelli esistenti.

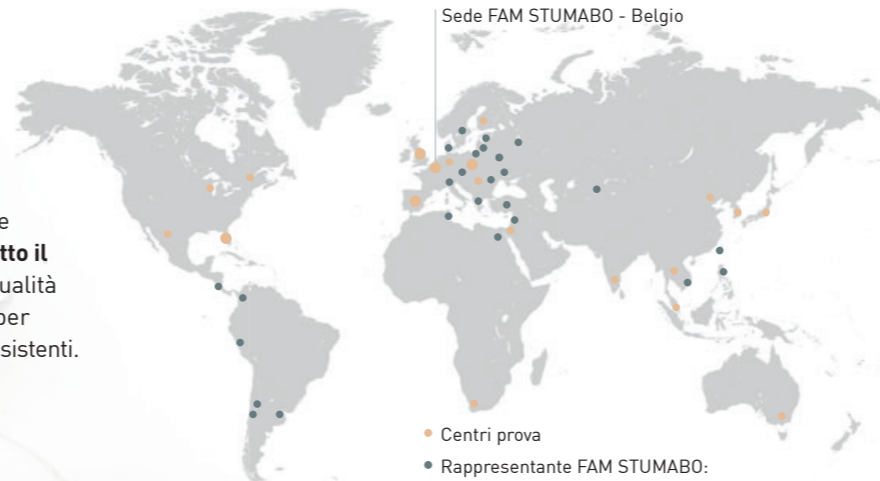

Sede FAM STUMABO - Belgio

- Centri prova
- Rappresentante FAM STUMABO: disponibilità di macchine per prove

LA NOSTRA PRIORITA' MANTENERE LE VOSTRE MACCHINE IN FUNZIONE

I tecnici FAM STUMABO forniscono assistenza per garantire **un rapido supporto** alla vostra impresa quando è necessario. Per massimizzare il tempo di lavoro offriamo **un supporto di assistenza** che va dalla ricerca guasti fino alla progettazione e all'assistenza applicativa. In più abbiamo un'ampia **scorta delle parti maggiormente vendute** e forniamo affilacoltelli e assistenza per i vostri coltelli.



TAGLIATRICI DI LUNGA DURATA, SICURE, CON UNA PRODUTTIVITA' GARANTITA

Alti volumi produttivi richiedono solidi **programmi di manutenzione**. FAM STUMABO offre vari pacchetti di **manutenzione preventiva**. I nostri **programmi di approfondito addestramento** sono perfetti per migliorare la conoscenza degli addetti e la completa efficienza delle vostre macchine.

Prendete contatto per qualsiasi applicazione desideriate discutere.



fam stumabo
INDUSTRIAL FOOD CUTTING SOLUTIONS

T. +32 3 450 92 20 | E: sales@fam.be | www.fam-stumabo.com



fam stumabo
INDUSTRIAL FOOD CUTTING SOLUTIONS

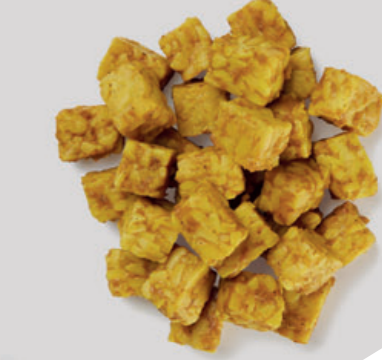

**TAGLIATRICI AD
ALTA TECNOLOGIA,
SANITARIE E ROBUSTE**

Per il taglio di precisione di pollame e
proteine vegetali alternative



"Da quando abbiamo inserito Yuran Hytec 300 nella nostra linea di produzione abbiamo sperimentato una flessibilità senza precedenti nella produzione di molteplici prodotti alternativi alla carne. Il rapido cambio degli attrezzi di taglio per i vari formati dai cubetti ai filetti e ai pezzi, ha ridotto significativamente i nostri tempi di fermo e aumentato la nostra efficienza."

Wouter Jansen
Direttore tecnico - Ojah

Il vostro partner perfetto per il taglio di precisione di pollame cotto e congelato

FAM STUMABO progetta e fornisce soluzioni di taglio per una moltitudine di applicazioni alimentari con oltre 40 anni di esperienza combinata con una presenza globale. Negli anni abbiamo costruito una solida collaborazione con trasformatori di carne leader in tutto il mondo. Le nostre soluzioni meccaniche di taglio sono conosciute per la loro qualità di taglio di precisione, il disegno sanitario, la massima resa ad elevate capacità e la facilità d'uso.

In **FAM STUMABO** troverete un partner esperto ed innovativo con un **approccio aperto**. Progettiamo tagliatrici concepite per soddisfare le odierne esigenze di taglio di pollame **più versatili e ad alta capacità**; il disegno è il più sanitario possibile per soddisfare i più elevati standard conosciuti.

La nostra tecnologia di taglio assicura la massima produzione **di prodotti di alta qualità alla massima efficienza, ad alta velocità ed** è progettata per tagliare cubetti, strisce o filetti di pollame caldo, raffreddato o crudo, **in un'ampia gamma di misure**.

"Insieme taglieremo il tuo prodotto alla perfezione!"

SOLUZIONI INNOVATIVE PER I SOSTITUTI DEL POLLAME



FAM STUMABO ha sviluppato soluzioni di taglio innovative che aiutano i **trasformatori di proteine** a produrre alternative simili al pollame di alta qualità.

Noi lavoriamo sempre insieme a Voi per comprendere le sfide che dovete affrontare per tagliare **prodotti a base di proteine vegetali, alternativi al pollame**.

La collaborazione può assumere forme diverse, dalle prove presso il Vostro stabilimento fino all'esecuzione di prove nei nostri laboratori.



GRANDE FLESSIBILITA'

Comprendiamo la flessibilità necessaria nella diversificata industria del taglio del pollame. **FAM STUMABO** offre un'ampia gamma di macchine in grado di **tagliare pollame in condizioni diverse**

- p.e.
- arrostito
 - cotto
 - grigliato
 - arrostito al fuoco
 - affumicato
 - fritto in profondità
 - parzialmente cotto
 - marinato
 - siringato



Versatile cubettatrice a nastro

Yuron Hytec 300



Capacità di alimentazione incrementata e versatilità di taglio senza rivali

- Cubettatrice a nastro progettata per tagliare in cubetti, strisce e filetti una grande varietà di carni e proteine alternative.
- Rispetto al modello standard Yuron Hytec 240, il nastro di alimentazione largo 300 mm offre una capacità maggiore e la possibilità di lavorare prodotti di dimensioni superiori.
- Versatilità di tagliare molti prodotti grazie all'impiego di un doppio motore a velocità variabile. Si possono realizzare cubetti, strisce, filetti e pezzi da prodotti di spessore naturale o predefinito.
- Attrezzi di taglio specializzati, ideati per far fronte alle caratteristiche particolari dei prodotti estrusi per creare prodotti di carni alternative nei tagli e formati famigliari delle carni animali.
- Doppi motori a velocità variabile indipendenti permettono di adattare misura/formato di taglio senza costose attrezzature di taglio aggiuntive.
- Alberi scanalati di facile rimozione dei mandrini permettono un rapido cambio da una misura di taglio all'altra riducendo i tempi morti del processo di produzione.
- Il disegno sanitario intelligente assicura che la macchina possa essere pulita velocemente, facilmente ed in sicurezza.



Cubettatrice/affettatrice a ghigliottina

GD500



Progettata per il taglio di fette e cubetti mantenendo un aspetto ottimale del prodotto e scarti minimi

- Taglio di pollame fragile e fibroso con una perfetta qualità di taglio e scarti minimi. Indicata per il taglio di pollo cotto caldo e carne di coscia.
- Il principio di taglio a ghigliottina non accelera né urta il prodotto durante l'azione di taglio, la qualcosa migliora assai la resa e riduce gli sfridi.
- Macchina molto solida per una produzione continua in una linea integrata.
- Coperchi e testa di taglio facili da smontare per la pulizia.
- Tutto di acciaio inossidabile e materiali plastici alimentari approvati da USDA/FDA nelle zone di contatto.



Cubetti pollo cotto

Tagliatrice a nastri a V precisa

Volantis



Tagliatrice a nastri a V progettata per il preciso taglio trasversale di un'ampia varietà di prodotti di forma allungata

- Taglio preciso di filetti fino ad un diametro di 115 mm.
- Nastri a V lunghi 2 m allineeranno perfettamente il prodotto verso la ruota di taglio e lo porteranno alla velocità necessaria prima del taglio.
- Il principio di taglio trasversale permette una precisa affettatura ad alta velocità mantenendo un'eccellente qualità di taglio.
- Disegno della macchina altamente efficiente con poca manutenzione & facilità d'accesso.
- Lo schermo tattile compatto offre all'operatore un'interfaccia semplificata per una rapida configurazione ed un veloce cambio prodotto, per un uso semplice.

Risultato di un'affettatura di alta qualità



Fette di pollo aromatizzato



Fette di pollo cotto

PRODURRE CONOSCENZA

Oltre a una linea innovativa di soluzioni, ciò che pone l'asticella in alto per FAM STUMABO è **un team di esperti altamente qualificati** che conosce le esigenze dei clienti dentro e fuori. Il nostro team di specialisti applicativi è sempre alla ricerca di maggiori informazioni sui parametri che influenzano il taglio (di qualsiasi prodotto), come **forma, temperatura, dimensioni, consistenza e stato** del prodotto. Solo allora possiamo selezionare la migliore soluzione, offrendo il massimo valore e il miglior risultato per il cliente.

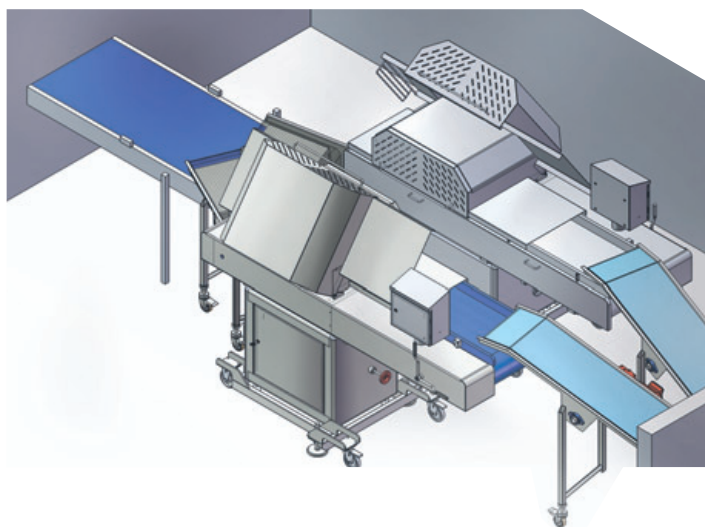

CONOSCENZA DEL PROCESSO PRODUTTIVO

FAM STUMABO progetta macchine, lame e teste di taglio che rispondono alle Vostre specifiche esigenze di lavorazione. Su misura non solo per la Vostra attuale linea di produzione ma per offrire quella flessibilità aggiuntiva. Ciò Vi consente di **integrare facilmente le nostre macchine in qualsiasi linea completa** con un cambio rapido e senza sforzi dell'attrezzatura di taglio. **Offriamo appropriati sistemi di alimentazione** sulle nostre macchine per **specifiche applicazioni**.

Due tagliatrici GD500 in una linea per pollo cotto caldo, che impiega un nastro di alimentazione doppio e un nastro di scarico a maglie.

CONOSCENZA NELLA PROGETTAZIONE DELLA MACCHINA

Tutte **le lame sono prodotte internamente** e realizzate con i migliori materiali di acciaio inossidabile per uso alimentare.

La nostra competenza aiuta a selezionare la lama corretta per l'applicazione.

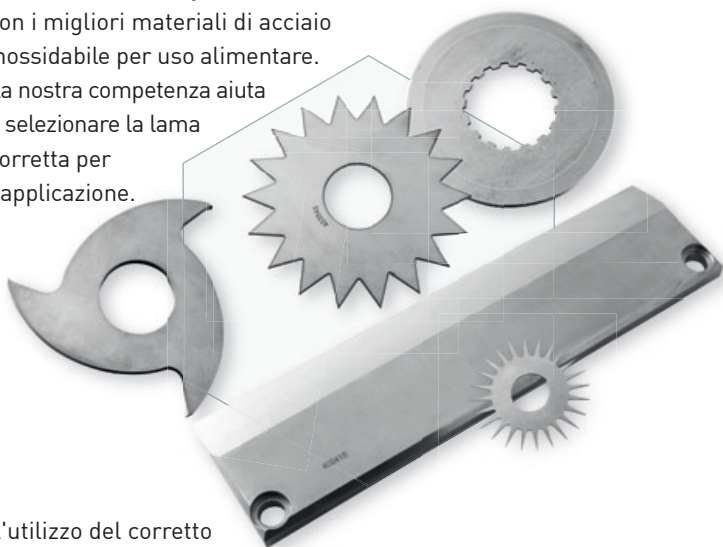

L'utilizzo del corretto spessore lama, dell'affilatura del lato tagliente, del profilo e della resistenza è fondamentale per il miglior processo di taglio con uno scarto minimo.



Cura della sanificazione: Tutte le macchine sono progettate per consentire una pulizia rapida ma accurata.

Le nostre macchine sono progettate per un funzionamento flessibile e senza sforzo, con un'attenzione particolare a garantire **la sicurezza degli operatori e del personale di manutenzione a ogni livello di rischio**. Il disegno delle nostre macchine e degli attrezzi di taglio assicura una lunga durata in ogni condizione con costi minimi di manutenzione e tempi morti limitati, attraverso **una costruzione semplificata ma robusta**. La standardizzazione degli attrezzi di taglio e delle lame aiuta a prevenire errori umani.

Macchine per un tagli

**Soluzioni
di taglio
all'avanguardia
per pollame
fresco, cotto
e congelato**

Hymaks



Disegno sanitario senza compromessi per produzioni d'alta capacità

Cubettatrice robusta, con un grande tamburo, per la massima capacità, con un disegno sanitario unico e senza compromessi.

- Potenza impressionante fino a 20.5 kW con due motori sincronizzati con variatori di frequenza. Uno di 5.5 kW per gli attrezzi di taglio ed uno di 15 kW per la ruota a pale.
- Taglio molto uniforme di pollame cotto o temperato-congelato in cubetti e strisce, con uno scarto minimo.
- Comando della macchina mediante schermo tattile.

*"FAM STUMABO ha il know how per offrire la soluzione più adatta per ogni tipo di prodotto si voglia tagliare (anche se cotto/vaporizzato/marinato/arrostito/...)
La loro ampia gamma di macchine aiuta ad allineare i nostri prodotti alle recenti novità del mercato e a stare al passo con le ultime tendenze alimentari."*

Il più grande trasformatore europeo di pollame cotto

o di alta qualità di strisce e cubetti

CMD₂



Funzionamento continuo per capacità elevate

- Robusta cubettatrice a tamburo, di alta capacità, in grado di tagliare in modo uniforme cubetti e strisce molto netti.
- Motore potente di 11 kW con variatore di frequenza in grado di lavorare in condizioni estreme.
- Abilità a tagliare a temperature molto basse comprese tra 2 °C e -10 °C, in base a struttura, contenuto di grasso, umidità e sale. Ne risulta un prodotto non appiccicoso, che fluisce libero, semplificando pesatura e confezionamento.
- Qualità di taglio superiore ed attraente in quanto il prodotto non viene forzato attraverso una griglia ma tagliato con mandrini di coltelli rotanti.
- Alberi scanalati rimovibili che facilitano e semplificano il cambio degli attrezzi di taglio.

Risultati del taglio in cubetti e strisce di alta qualità



Strisce pollo cotto



Cubetti pollo crudo

Flexifam₂



Disegnata per un funzionamento flessibile e senza sforzi

- Cubettatrice e filettatrice di capacità medio-alta per prodotti carnei cotti e temperati-congelati.
- Motore da 5.5 kW con variatore di frequenza su richiesta.
- Produce cubetti e strisce molto netti da piccoli a medi.
- L'esclusivo sistema di montaggio e smontaggio dei mandrini di taglio consente un rapido cambio da una misura all'altra.
- La tramoggia di carico e di scarico incernierata facilita l'accesso alla macchina e permette una pulizia profonda.
- Il quadro di comando incernierato permette un accesso rapido alla zona di trasmissione per interventi di manutenzione e riparazioni.



Cubetti pollo cotto



Accurata tagliatrice a nastro

Yuron
Hytec 240



Risultati del taglio di alta qualità di strisce e aspetto tagliato a mano



Pollo aspetto tagliato a mano (fine)



Pollo aspetto tagliato a mano (grossolano)



Cubetti di Quorn



Pezzi di prodotti estrusi

Tagliatrice a nastro, progettata per tagliare grandi capacità di cubetti e strisce

- Specializzata nel taglio di pollame congelato/temperato o raffreddato e cotto caldo in cubetti e strisce o dall'aspetto tagliato a mano.
- Principio di taglio che incorpora un rullo di alimentazione che appiattisce il prodotto e ne assicura un positivo avanzamento verso i mandrini di taglio mentre vengono tagliati cubetti o strisce. Lo spessore delle strisce o cubetti corrisponderà allo spessore del prodotto originale.
- Rapido cambio da una misura all'altra grazie all'impiego di alberi per i mandrini di veloce rimozione.
- Le zone prodotto e di trasmissione della macchina sono completamente separate permettendo una rapida e profonda pulizia.
- Nastro sanitario largo 240 mm con guida e sigillatura del bordo nastro.
- La rimozione rapida del nastro favorisce una pulizia a fondo.
-  Attrezzi di taglio dedicati per il taglio di prodotti alternativi al pollame.

