



# FAM

Industrial food cutting solutions



## VEELZIJDIGE MACHINES VOOR PRECISIE SNIJWERK

Voor nauwkeurig snijden en een verhoogde  
houdbaarheid van versproducten

# FAM: Uw perfecte partner voor snijmachines voor verse groenten en fruit

FAM ontwerpt en levert snijoplossingen voor uiteenlopende voedseltoepassingen en combineert meer dan 40 jaar ervaring met een wereldwijde aanwezigheid. FAM is een innovatieve partner die openstaat voor **nieuwe ideeën**. Onze geavanceerde snijmachines zijn gemaakt voor de meest **veelzijdige** snijbewerkingen van groenten en fruit.

## INNOVATIEVE OPLOSSINGEN ONTWORPEN VOOR UW BEDRIJF

We ontwikkelen innovatieve oplossingen waarmee onze klanten de beste producten op de markt kunnen brengen.

**Nieuwe machines** met verbeterde of nieuw ontworpen snijmethoden zorgen voor een efficiëntere productie en een hogere, consistente snijkwaliteit.

Bovendien zijn we graag bereid **nieuwe producten** te ontwikkelen wanneer de markt en voedseltrends daarom vragen.

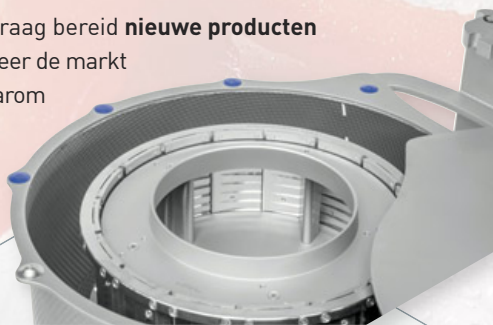

**Voorbeeld:** De **snijkop** van onze **FAM Centris 400** is uitgevoerd met **16 messen**. Dit verhoogt de productiesnelheid en verbetert de kwaliteit van gesneden producten aanzienlijk.

De kracht van FAM is ons **uitgebreid aanbod snijoplossingen, afgestemd op de behoeften van onze klanten**.

Naast krachtige snijmachines met een hoge capaciteit hebben we kleinere, goedkopere apparaten. Deze bieden dezelfde kwaliteit als de grote snijmachines, maar hebben een lagere doorvoercapaciteit, wat ze geschikt maakt voor kleinere batches en een gevarieerder productaanbod.

Onze snijmachines hebben een **hygiënisch ontwerp**. Ze waarborgen de veiligheid en kwaliteit van de voedingswaren en zijn snel en eenvoudig schoon te maken. Met onze snijoplossingen bespaart u kosten en verhoogt u de productiviteit. Dankzij de precieze, zuivere snit blijft de **hoeveelheid afval beperkt** en zijn producten **langer houdbaar**.

Met een grondige kennis en ruime ervaring in het versnijden van veel verschillende producten is FAM uw perfecte adviseur. We stemmen onze oplossingen af op uw specifieke behoeften.

**Samen versnijden we uw producten tot in de PERFECTIE!**

## ENORME FLEXIBILITEIT VOOR VEEL VERSCHILLENDE GROENTEN

De groentenverwerkingsindustrie is bijzonder divers en vereist de nodige flexibiliteit.

FAM biedt klanten de **mogelijkheid om meer producten te maken met één machine**.

Soms is de behoefte aan flexibiliteit groter dan de behoefte aan capaciteit. De **FAM Dorphy** en de **FAM Centris 315** kunnen een grote verscheidenheid aan groenten en fruit in veel verschillende afmetingen snijden dankzij snijgereedschappen die snel en gemakkelijk te verwisselen zijn.

Omdat u de instelling van de machines snel kunt wijzigen, kunt u **in een hele korte tijd veel recepten verwerken** zonder in te boeten op snijkwaliteit.



## KENNIS VAN HET PRODUCT

Los van de innovatieve oplossingen kan FAM de lat hoog leggen dankzij een **gekwalificeerd team van experts** dat volledig vertrouwd is met de behoeften van klanten.

Ons team van toepassingspecialisten kijkt altijd eerst naar de factoren die een invloed hebben op het snijden van een willekeurig product, zoals vorm, temperatuur, grootte, textuur en toestand van het product. Pas dan kunnen we de snijoplossing selecteren die de klant de meeste waarde en het beste resultaat biedt.



## KENNIS VAN HET PRODUCTIEPROCÉS

FAM ontwerpt machines, messen en snijkoppen die passen bij uw unieke verwerkingsbehoeften. **U kunt onze machines daardoor makkelijk integreren** in een complete lijn en de verschillende snijgereedschappen snel en moeiteloos verwisselen. Wij bieden **geavanceerde toevoersystemen** voor onze machines, zowel voor handmatige toevoer als voor toevoer via een transportband.

De FAM Dorphy met een 200 liter Eurobin bij de uitvoer, voor klanten die in batches produceren.



## KENNIS VAN MACHINEONTWERP

De keuze van **het ideale mes** voorkomt celbeschadiging en zorgt voor een uiterst nauwkeurige snit. Dit garandeert een lange houdbaarheid en uniformiteit van het product en leidt tot minder afval.



**Alle messen worden in onze eigen fabriek gemaakt** van hoogwaardig roestvrij staal voor de levensmiddelenindustrie. Door de nauwe samenwerking met onze zustermaatschappij Stumabo kunnen we voor elk product en elke snijvorm het juiste mes selecteren.

**Hygiëne boven alles:** Alle apparatuur is ontworpen om snel maar grondig gereinigd te kunnen worden.

Onze machines zijn gemaakt voor een flexibele en gemakkelijke bediening. We besteden in het bijzonder **aandacht aan de veiligheid van gebruikers en onderhoudspersoneel** op elk risiconiveau. Bij FAM ontwerpen we niet gewoon een standaardmodel. We passen onze machines aan om specifieke producten te kunnen verwerken en ontwikkelen speciale hulpgereedschappen op basis van de kenmerken van het product.

# Trommelsnijmachines

Geavanceerde  
snijoplossingen voor  
versproducten

**FAM** *Tridis*  
240



Kwalitatief gesneden  
blokjes en reepjes



Blokjes knolselderij



Blokjes pompoen



Blokjes paprika



Blokjes mango



Blokjes biet



Blokjes ui



Wortelsticks



Blokjes tomaat

Ontworpen voor grote volumes en een continue productstroom, en geschikt voor het snijden van veel verschillende producten

- Hiermee kunnen verwerkers een breed scala aan producten versnijden. Naast zachtere soorten als mango's, appels, peren, aardbeien, tomaten, paprika's en courgettes, snijdt de machine ook harde wortelgewassen zoals wortels, rapen of knolselderij en andere producten zoals bieten, broccoli, kool, uien en aardappelen. Afhankelijk van het type product en de geselecteerde snijmaat, kan per uur 3.000 kilo (blokjes van 3 mm) tot 12.000 kilo worden verwerkt.
- Geschikt voor producten tot 240 mm in eender welke richting. Voor producten met een grotere diameter, zoals witte en rode kool, is een speciale uitvoering beschikbaar.
- Een groot gamma aan snijmaten van 3 mm tot 25 mm in blokjes en reepjes, vlaksnit en golfsnit maakt deze machine bijzonder veelzijdig.
- Een eenvoudig ontwerp, snel verwisselbare snijgereedschappen dankzij het 'set & forget'-principe.
- De roestvrijstalen motor van 4 kW (5,5 pk) draagt bij aan een optimale doorvoercapaciteit en betrouwbare productie.

# van hoge kwaliteit

**FAM** *Tridis*  
180



## Speciale uitvoering van de Tridis 240 voor lage capaciteit, die snijoplossingen biedt voor middelgrote verwerkers

- Heeft een compactere vormgeving, maar vormt een betrouwbare harde werker met dezelfde beproefde technologie en dezelfde ingebouwde extra's als de blokjessnijmachine voor grotere volumes.
- Stelt verwerkers in staat een breed scala aan producten te versnijden. Naast zachtere soorten als mango's, appels, peren, tomaten, paprika's en courgettes, snijdt de machine ook harde wortelgewassen zoals wortels, rapen of knolselderij en andere producten zoals bieten, broccoli, kool, uien en aardappelen. Afhankelijk van het type product en de snijmaat, kan per uur minimaal 1.500 kilo (blokjes van 3 mm) worden verwerkt.
- Geschikt voor producten tot 180 mm in eender welke richting.
- Een groot gamma aan snijmaten van 3 mm tot 25 mm in blokjes en reepjes, vlaksnit en golfsnit maakt deze machine bijzonder veelzijdig.
- Een eenvoudig ontwerp, snel verwisselbare snijgereedschappen dankzij het 'set & forget'-principe.
- Aangedreven door een roestvrijstalen motor van 2,2 kW (2,95 pk).

**FAM** *Dorphy*

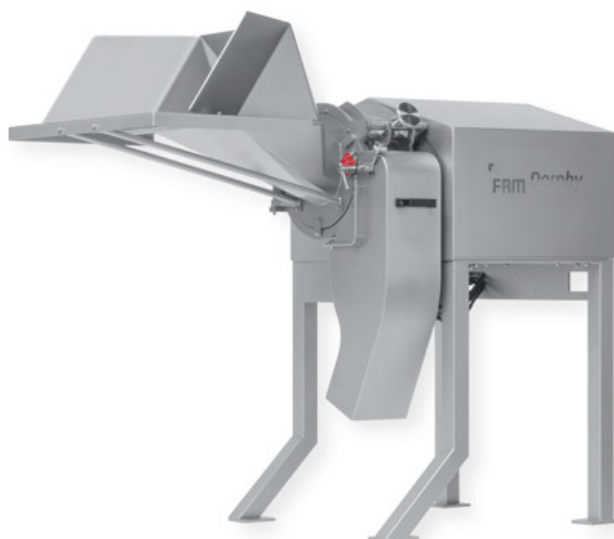

## Instapmodel snijmachine, combineert de snijkwaliteit van de hoogcapaciteit trommelsnijmachines met ultieme flexibiliteit, en houdt de arbeidskosten laag bij een maximale productiviteit

- Ideaal voor het versnijden in blokjes en reepjes van verschillende grootte van een breed gamma aan producten. Naast zachtere fruit- en groentesoorten zoals mango's, appels, peren, tomaten, paprika's en courgettes, snijdt de machine ook harde wortelgewassen zoals wortels, rapen of knolselderij en andere producten zoals bieten, broccoli, kool, uien en aardappelen. Afhankelijk van het type product kan per uur 600 kilo (blokjes van 3 mm) worden verwerkt.
- Drie verschillende uitvoeringen beschikbaar: voor productinvoer via een transportband, voor handmatige invoer met een lagere invoerpositie en een model met een Eurobin voor productinvoer in batches.
- Het compacte ontwerp neemt weinig ruimte in beslag.
- De snelle doorvoer en verhoogde productiesnelheid verkorten de bereidingstijd van uren tot minuten.
- Snel verwisselen van de snijgereedschappen maakt snelle productwissels mogelijk.
- Aangedreven door een 1,50 kW (2 pk) motor.

*"Met de FAM machines verbeteren we de efficiëntie van onze productie en de productkwaliteit voor onze klanten. We kunnen de snijgereedschappen snel en makkelijk verwisselen om een breed scala aan groenten in verschillende diktes te snijden."*

Arthur David,

Distributeur van versproducten (VK)

# Innovatieve centrifugale snijmachines voor schijf

**FAM** *Centris*  
400



## Innovatieve shredder, ontworpen voor consistente snijkwaliteit en flexibiliteit bij hoge capaciteit

- Voor het perfect snijden in sliertjes en schijfjes van een breed scala aan ronde producten, zoals tomaat, radijs, knolselderij, kool en bieten. Verwerkt net zo makkelijk langwerpige producten (in hele lengte of voorgesneden voor de gewenste lengte van de sliertjes), zoals wortel, komkommer en courgette.
- Robuuste directe aandrijving, verkrijgbaar met een motor van 4 kW (5 pk)
- De snel verwisselbare snijkoppen bieden flexibiliteit in snijmaten en -vormen, zoals vlaksnit, golfsnit en V-snit schijfjes en sliertjes, voor een breed assortiment groenten.
- Veiligheidssysteem met sleutelvergrendeling voor een optimale bescherming van de operator.
- Kan worden geïntegreerd in een productielijn of als stand alone worden gebruikt. Er zijn verschillende in- en uitvoer modellen verkrijgbaar.

## Kwalitatief gesneden schijfjes en sliertjes



Schijfjes biet



Sliertjes wortel

ALLEBEI AANGEDREVEN MET

## GapSet-technologie

Dankzij GapSet-technologie hoeft de operator geen aanpassingen meer te doen om een consistente snijmaat te waarborgen.



### FAM Centris 400

#### Uitgerust met de GapSet 16 snijkop

De RVS-snikkoppenmodule bestaat uit 16 afzonderlijke vaste snijstations waarmee u op een hogere capaciteit kunt werken en uw opbrengst kunt verbeteren.

Dankzij het lage gewicht (12 kg) gemakkelijk te gebruiken.

Al het ingevoerd product wordt tot in de perfectie versneden. Afval wordt tot een minimum beperkt.

Snel verwisselbare snijkoppen maken verschillende snijvormen en -maten mogelijk.

Gepatenteerde mesklemmen waarborgen een uiterst nauwkeurige en stabiele positie van de messen en een consistente snijmaat van de schijfjes en sliertjes.

Het gebruik van goedkope messen verlaagt de productiekosten.

### FAM Centris 315

#### Uitgerust met de GapSet 12 snijkop

De RVS-snikkoppenmodule bestaat uit 12 afzonderlijke vaste snijstations.

Dankzij het lage gewicht (8 kg) gemakkelijk te gebruiken.

# jes, sliertjes en shreds

**FAM** *Centris*  
315

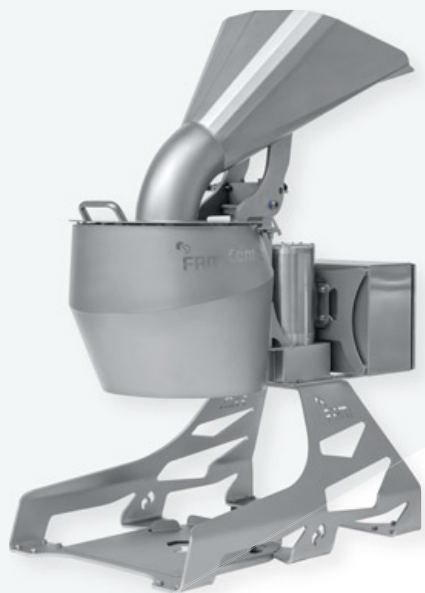

**Compacte versnipperaar voor bedrijven die op zoek zijn naar een perfecte snijkwaliteit, lange houdbaarheid van producten, flexibiliteit en snelheid tegen minimale kosten en met verlaging van de benodigde arbeidstijd per taak**

- Voor het perfect snijden in sliertjes en schijfjes van een breed scala aan ronde producten, zoals tomaat, radijs, knolselderij, kool en bieten. Verwerkt net zo makkelijk langwerpige producten (in hele lengte of voorgesneden voor de gewenste lengte van de sliertjes), zoals wortel, komkommer en courgette.
- Eenvoudig te reinigen motor van roestvrij staal, 1,5 kW (2 HP) en 3-fasen wisselstroom, voor een laag energieverbruik.
- De snel verwisselbare snijkoppen bieden flexibiliteit in snijmaten en -vormen, zoals vlaksnit, golfsnit en V-snit schijfjes, voor een breed assortiment groenten.
- Operators hebben geen speciale training nodig om moeiteloos de snijkoppen te verwisselen en snijmaat aan te passen.
- Gebruiksvriendelijke machine-invoer, gemaakt voor handmatige en/of batchinvoer en met goede werkomstandigheden voor de operator.



Schijfjes tomaat



Sliertjes rode kool

# Extreem nauwkeurige V-bandsnijmachines

**FAM** *Volantis*<sup>TM</sup>



**V-bandsnijmachine voor het nauwkeurig dwarsnijden van een breed scala aan langwerpige en ovale producten, bladgroenten en losse bladsla die kan worden samengedrukt**

- Precisiesnijden van langwerpige en ovale producten met een diameter tot 115 mm, zoals komkommer, wortel en courgette, en bladgroenten van maximaal 160 mm.
- De 2 meter lange V-band kan producten perfect uitlijnen / oriënteren op het snijwiel en op de vereiste snelheid aanvoeren.
- Speciaal dwarsnijprincipe voor precisiesnijden op hoge snelheid biedt een uitzonderlijke snijkwaliteit voor een zeer lange houdbaarheid van het gesneden product.
- Uiterst efficiënt machineontwerp voor weinig onderhoud en goede toegankelijkheid.
- Verschillende snijgereedschappen verkrijgbaar voor meer productvariatie (vlaksnit, golfsnit, julienne, halvering).
- Compact touchscreen biedt een eenvoudige gebruikersinterface voor snelle instelling en productwisseling, wat bijdraagt aan het gebruiksgemak.



Komkommersticks



Schijfjes komkommer

**FAM** *Lifis*  
2



**Krachtige transversale V-bandsnijmachine voor het perfect snijden van bladgroenten en een breed gamma aan langwerpige groenten**

- Verwerkt producten van maximaal 220 mm in geval van bladgroenten die kunnen worden samengedrukt, in het bijzonder slasoorten (Romeinse sla, radicchio, etc.).
- Verwerkt met gemak stevige producten met een diameter tot 180 mm, zoals prei, selderij, rabarber, courgettes en kool.
- VFD's voor zowel snijwiel als transportbanden voor het nauwkeurig afstellen van de snelheid en een optimale flexibiliteit met verschillende snijformaten.
- Uitzonderlijke snijkwaliteit die resulteert in een zeer lange houdbaarheid van het gesneden product.
- Uiterst efficiënt machineontwerp voor weinig onderhoud en goede toegankelijkheid.
- Verschillende snijgereedschappen verkrijgbaar voor meer productvariatie (vlaksnit, golfsnit, julienne, halvering).



Reepjes ijsbergsla



Schijfjes selderij

Onze machines bieden een zeer nauwkeurige snit, waardoor afval vermindert en houdbaarheid van gesneden producten verlengt

*"Voor onze smaakvolle maaltijdooplossingen met groenten als hoofdingrediënten is het belangrijk dat de producten er aantrekkelijk uitzien. Klanten willen niet alleen een mooi kleurenpalet, maar ook perfect gesneden reepjes en blokjes. Samen met FAM werken we voortdurend aan het verbeteren van deze klantervaring."*

HAK Fresh,  
Producent van verswaren (NL)

# Ondersteuning waarop uw bedrijf kan bouwen

## PRODUCTEN TESTEN TEST VOORDAT U INVESTEERT

Maak voordat u investeert gebruik van onze **demo-machines** en ons **deskundig advies** om de ideale snijmachine te vinden voor de resultaten die u wenst. Na de tests sturen wij u monsters van het gesneden product, samen met gedetailleerde **samenvattende testverslagen**, afbeeldingen, videomateriaal en aanbevelingen.



## PRODUCTONTWIKKELING HET DELEN VAN ONZE KENNIS

Wij raden u aan gebruik te maken van onze resources voor de ontwikkeling van uw producten. Onze **volledig ingerichte testcentra over de hele wereld** zijn beschikbaar om u de kwaliteit en het aanzien van de producten te laten evalueren. Dit is slechts één manier om u te helpen bij het testen of creëren van nieuwe producten of het verfijnen van bestaande producten.

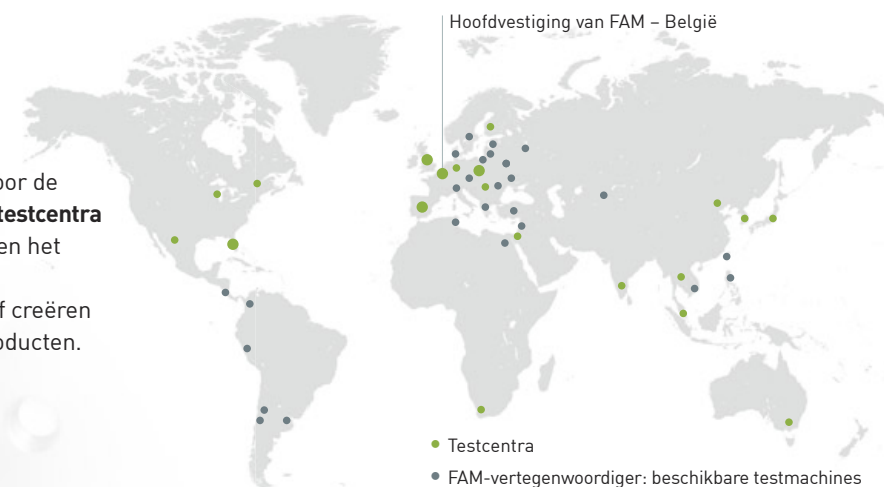

## ONZE PRIORITEIT UW MACHINE AAN HET WERK HOUDEN

Het **klantenserviceteam** van FAM garandeert een snelle, hoogwaardige ondersteuning voor uw bedrijf wanneer dat nodig is. Voor een maximale bedrijfstijd bieden wij een **serviceondersteuning** van probleemoplossing tot technische ondersteuning en hulp bij toepassingen. Bovendien hebben we **een grote voorraad van vaak verkochte onderdelen**, waaronder messen.



## GEGARANDEERDE PRODUCTIVITEIT, VEILIGHEID EN DUURZAAM SNIJGEREEDSCHAP

Een hoge productiecapaciteit vraagt om betrouwbare **onderhoudsprogramma's**. FAM biedt verschillende pakketten voor **preventief onderhoud**. Onze diepgaande **trainingsprogramma's** zijn ideaal om de vaardigheden van de gebruikers en de algemene werking van uw productielijn te verbeteren.

Neem contact met ons op als u wilt overleggen over een toepassing.



FAM nv | Neerveld 2 - B-2550 Kontich - België | T. +32 3 450 92 20 | E: sales@fam.be | [www.fam.be](http://www.fam.be)

