

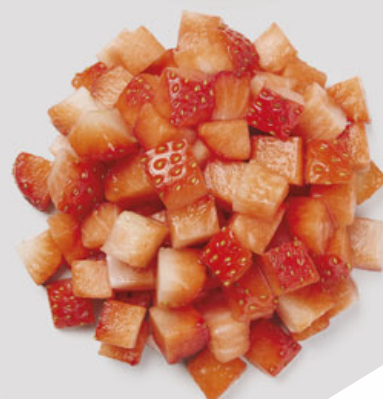

# FAM

Industrial food cutting solutions



## УНИВЕРСАЛЬНАЯ ТОЧНОСТЬ ОБОРУДОВАНИЕ ДЛЯ РЕЗКИ

Идеальная точность резки и увеличенный срок реализации нарезанного продукта



# FAM: Ваш идеальный партнер по оборудованию для нарезки свежих овощей и фруктов

FAM разрабатывает и поставляет решения для резки для множества пищевых продуктов с более чем 40-летним опытом в сочетании с глобальным присутствием. В FAM вы найдете инновационного партнера с инновационным подходом, и оборудованием для резки, разработанным с учетом строжайших требований по нарезке овощей и фруктов.

## ИННОВАЦИОННЫЕ РЕШЕНИЯ, РАЗРАБОТАННЫЕ ДЛЯ ВАШЕГО БИЗНЕСА

Мы создаем инновационные решения для производства лучших продуктов на рынке.

Новые машины с улучшенными методами резки и специально разработанными режущими инструментами, повышают эффективность производства и обеспечивают улучшенное и стабильное качество резки.

Кроме того, мы открыты для разработки новых продуктов в ответ на потребности и тенденции рынка.

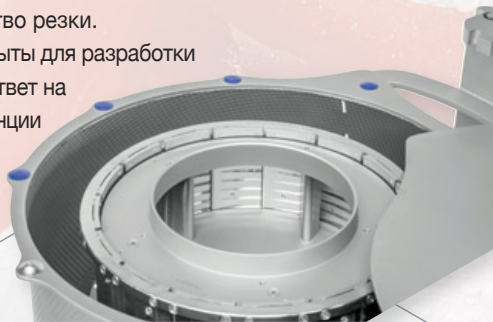

**Пример:** Режущая голова нашего FAM Centris 400 оснащена 16 ножевыми станциями, что увеличивает скорость производства и радикально улучшает качество нарезанного продукта.

Преимущество FAM - широкий спектр решений для резки, адаптированных к потребностям наших клиентов.

В дополнение к машинам большой мощности, предлагаются более экономичные машины, с таким же качеством реза, как и более крупные агрегаты, но с меньшей производительностью и более разнообразным применением.

Наше оборудование для резки, разработанное в соответствии с санитарно-техническими требованиями, предназначено для производства безопасных, высококачественных продуктов питания, экономя при этом время на чистку и обслуживание.

Наши решения для резки повысят вашу производительность при минимальных затратах. Очень точный и чистый рез сокращает количество отходов и увеличивает срок хранения.

FAM обладает глубокими знаниями и опытом в области резки множества различных продуктов и является вашим идеальным консультантом для адаптации решений к вашим конкретным потребностям.

## ВМЕСТЕ МЫ НАРЕЖЕМ ВАШ ПРОДУКТ ДО СОВЕРШЕНСТВА!

## ХОРОШАЯ ЭКСПЛУАТАЦИОННАЯ ГИБКОСТЬ НА БОЛЬШОМ РАЗНООБРАЗИИ ОВОЩЕЙ

Мы понимаем важность эксплуатационной гибкости, необходимую в переработке овощей. FAM разрабатывает свои машины, чтобы дать клиентам возможность производить больше продуктов на одной машине.

Иногда потребность в гибкости превышает потребность в производительности. Обе модели как FAM Dorphy, так и FAM Centris 315 могут резать большой ассортимент овощей и фруктов на множество различных размеров, с простотой и быстрой переналадкой.

Возможность быстрой перенастройки позволяет выполнять множество операций за очень короткий период времени без ущерба качества нарезки.



## ЗНАНИЯ О ПРОДУКТЕ

Помимо инновационной линейки решений, высокую планку для FAM устанавливает высококвалифицированная команда экспертов, которая знает потребности клиентов как изнутри, так и снаружи. Наша команда специалистов всегда стремится узнать больше о параметрах, влияющих на резку (любого продукта), таких как форма, температура, размер, текстура и состояние продукта. Только тогда мы сможем выбрать лучшее решение для резки, обеспечивающее максимальные показатели и лучший результат для клиента.



## ЗНАНИЯ О ПРОИЗВОДСТВЕННОМ ПРОЦЕССЕ

FAM разрабатывает машины, лезвия и режущие головы, отвечающие вашим уникальным технологическим потребностям. Это позволяет легко интегрировать наше оборудование в любую производственную линию с быстрым и легким переключением режущего оборудования. На наших машинах мы предлагаем продуманные системы приема, как для ручной, так и для конвейерной подачи.

FAM Dorphy с тележкой объемом 200 л под разгрузочным желобом идеально подходит для клиентов, выполняющих порционную нарезку.

## ЗНАНИЯ О ДИЗАЙНЕ МАШИНЫ

Выбор идеального лезвия позволяет избежать повреждения клеток нарезаемого сырья и обеспечивает чрезвычайно точный рез, гарантируя длительный срок хранения, обеспечивая однородность продукта и сокращая отходы.



Все лезвия изготавливаются на собственном производстве из лучших сортов пищевой нержавеющей стали. Благодаря тесному сотрудничеству с нашей дочерней компанией Stumabo мы можем выбрать подходящее лезвие для каждого продукта и формы реза.

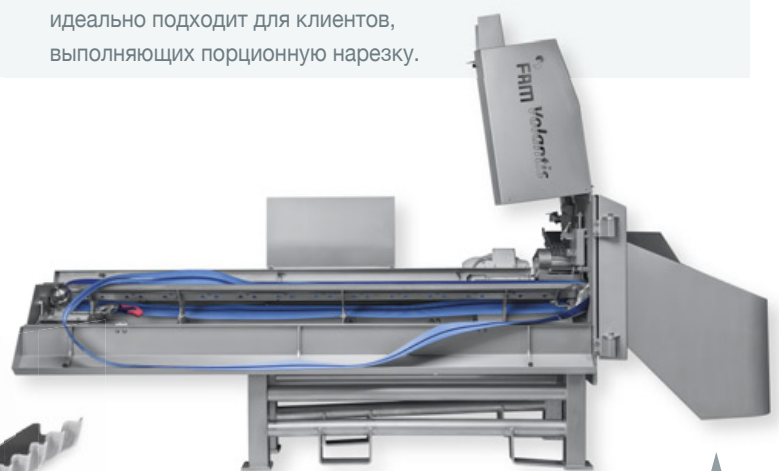

**Ориентация на санитарии:** все оборудование предназначено для быстрой, но тщательной очистки.

Наши машины разработаны для гибкой и простой работы с особым упором на обеспечение безопасности операторов.

В FAM мы не просто проектируем стандартную модель. Мы адаптируем наши машины для обработки конкретных продуктов и разрабатываем специальные инструменты, адаптированные к характеристикам продукта.



# Качественные машины

## Современные решения для резки свежих овощей и фруктов

**FAM** *Tridis*  
240



Результаты качественной нарезки на кубик и соломку



Кубики сельдерея



Кубики тыквы



Смешанные кубики перца



Кубики манго



Кубики свеклы



Кубики лука



Морковные палочки



Кубики томата

Разработан для больших объемов и непрерывного потока продукта и подходит для резки множества различных продуктов

- Позволяет переработчикам нарезать кубиками широкий спектр более мягких продуктов, таких как манго, яблоки, груши, клубника, помидоры, болгарский перец, кабачок, ... а также корнеплоды: такие как морковь, репа, сельдерей, свекла и другие продукты, такие как, брокколи, капуста, лук, картофель при высокой производительности от 3.000 кг в час (кубики 3 мм) и более, в зависимости от типа продукта и выбранной толщины ломтика.
- Принимает продукты до 240 мм. Доступно специальное исполнение для продуктов большего диаметра, таких как белокочанная и краснокочанная капуста.
- Широкий диапазон размеров нарезки от 3 мм до 25 мм кубиков и соломки, плоский или рифленый рез делает эту машину универсальной.
- Простота конструкции, включая быструю замену режущего инструмента по принципу «установил и забыл».
- Двигатель из нержавеющей стали мощностью 4 кВт (5,5 л.с.) обеспечивает максимальную производительность и надежность производства.

# для нарезки на кубик

**FAM** *Tridis*  
180



## Это менее производительная версия Тридиса 240 для средних предприятий

- Занимает меньшую площадь, но отличается надежным исполнением с той же проверенной технологией и дополнительными встроенными преимуществами, что и машина большего объема.
- Позволяет переработчикам нарезать кубиками широкий спектр более мягких продуктов, таких как манго, яблоки, груши, помидоры, сладкий перец, кабачок, а также корнеплоды: морковь, репа, сельдерей, свекла, картофель и другие продукты, такие как брокколи, капуста, лук, при средней производительности от 1,500 кг в час на кубике 3 мм, и около 5 тонн в час на кубике 10 мм.
- Принимает продукты до 180 мм.
- Широкий диапазон размеров нарезки от 3 мм до 25 мм кубиков и соломки, плоских или рифлёных делает эту машину универсальной.
- Простота конструкции, включая быструю замену режущего инструмента по принципу «установил и забыл».
- Приводится в действие двигателем из нержавеющей стали мощностью 2,2 кВт (2,95 л.с.).

**FAM** *Dorphy*



## Трехмерная резка начального уровня, сочетающая в себе качество резки высокопроизводительных машин с высочайшей эксплуатационной гибкостью, низкими затратами на рабочую силу при максимальной отдаче

- Идеально подходит для нарезки кубиками и соломкой широкого ассортимента мягких фруктов и овощей на мелкий и крупный рез, таких как манго, яблоки, груши, помидоры, сладкий перец, кабачки, а также корнеплоды морковь, репа, картофель, сельдерей и т. д., с производительностью 600 – 1 800 кг в час в зависимости от типа продукта и размера нарезки.
- Доступны три различных исполнения машины: для конвейерной подачи, для ручной подачи с более низкой загрузкой и модель Eurobin для порционной подачи.
- Компактный дизайн занимает мало места.
- Быстрая подача и увеличенная скорость производства сокращают время приготовления с часов до минут.
- Быстрая смена режущих шпинделей, позволяет быстро менять продукт и размер нарезки.
- Приводится в действие двигателем мощностью 1,50 кВт (2 л.с.).

*«Машины FAM повысили эффективность нашей работы и качество продукции, которую мы предлагаем нашим клиентам. Мы можем просто и быстро сменить режущий инструмент, чтобы разрезать большое количество овощей на разные размеры.»*

Артур Дэвид,  
Дистрибьютор свежих продуктов (Великобритания)



# Инновационные центробежные слайсеры и ш

**FAM** *Centris*  
400



**Инновационный шредер большой производительности, обеспечивающий неизменно высокое качество резки при максимальной эксплуатационной гибкости**

- Идеальная нарезка широкого ассортимента круглых продуктов, таких как помидоры, редис, сельдерей, капуста, свекла и т. д., а также продуктов продолговатой формы (во всю длину или предварительно нарезанных), таких как морковь, огурцы, кабачки.
- Прочная трансмиссия с прямым приводом: с двигателем мощностью 4 кВт (5 л.с.).
- Быстро заменяемые режущие головы обеспечивают эксплуатационную гибкость на любых резах и формах, таких как плоские, рифленые и V-образные ломтики и шинковки различных овощей.
- Система блокировки с использованием не извлекаемого ключа гарантирует оптимальную защиту оператора.
- Может быть интегрирован в технологическую линию или использоваться как отдельная машина. Доступны различные исполнения входных и выходных желобов.

**Результаты качественной нарезки и шинковки**



Ломтики свеклы



Морковные палочки или соломка

ОДИНАКОВО РАБОТАЕТ С

## Технологией GapSet

Технология GapSet означает, что оператору больше не нужно делать регулировки, для постоянства толщины реза.



**FAM Centris 400**

← Работает с режущей головой GapSet 16

Режущая голова выполнена полностью из нержавеющей стали. Имеет 16 отдельных режущих станций, что позволяет работать с большей производительностью и увеличивать выход.

Малый вес (12 кг) упрощает обращение с режущей головой.

Весь подаваемый продукт будет доведен до совершенства. Отходы сведены к минимуму.

Быстро заменяемые режущие головы позволяют нарезать на разный формат и размеры.

Запатентованные зажимы для ножей гарантируют очень точное и стабильное положение ножей, а также постоянство толщины слайсов и соломки.

Использование недорогих ножей снижает стоимость производства.

**FAM Centris 315**

Работает с режущей головой GapSet 12 →

Режущая голова выполнена полностью из нержавеющей стали. Имеет 12 отдельных режущих станций, что позволяет работать с большей производительностью и увеличивать выход.

Малый вес (8 кг) упрощает обращение с режущей головой.



# редеры

**FAM** *Centris*  
315

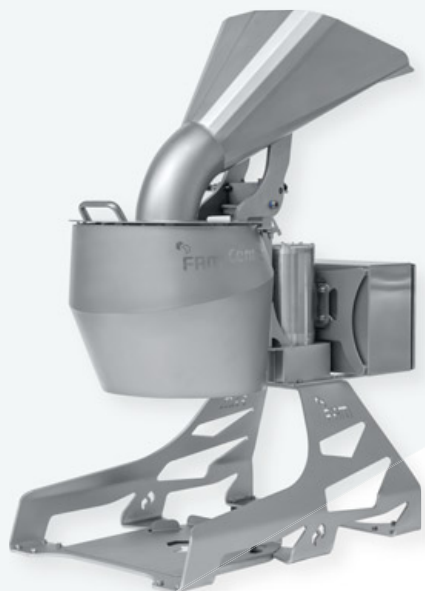

**Компактный слайсер с идеальным качеством реза, повышающим срок годности продукта. Гибкость и скорость при минимальных затратах**

- Идеальная нарезка на слайс или соломку широкого ассортимента круглых продуктов, таких как помидоры, редис, сельдерей, капуста, свекла и т. д., а также продуктов продолговатой формы (в полную длину или предварительно нарезанных), таких как морковь, огурцы, кабачки, ...
- Трехфазный двигатель переменного тока мощностью 1,50 кВт (2 л.с.) из нержавеющей стали с низким энергопотреблением отличается легкостью промывки / очистки.
- Быстро заменяемые режущие головы обеспечивают эксплуатационную гибкость в любых резах и форматах, таких как плоские, рифлённые и V-образные ломтики различных овощей.
- Режущие головы можно менять, а толщина реза легко регулируется без необходимости использования специально обученных операторов.
- Удобная для оператора подача машины, рассчитанная на ручную и / или порционную подачу, а также хорошие условия работы для оператора машины.



слайсы помидора



Шинковка краснокочанной капусты

# Скоростные слайсеры с V-образной подачей

**FAM** *Volantis*<sup>TM</sup>



**Слайсер с V-образной транспортной подачей предназначенный для точной поперечной нарезки большого количества продуктов удлиненной и продолговатой формы, а также сортов салата-латука и других листовых овощей**

- Точная нарезка удлиненных и продолговатых продуктов диаметром до 115 мм, таких как огурцы, морковь, кабачки и листовые овощи размером до 160 мм.
- Двухметровая V-образная транспортная подача разгоняет продукт до необходимой скорости и способствует идеальному позиционированию продукта относительно режущего колеса.
- Принцип поперечной нарезки обеспечивает точную высокоскоростную нарезку при сохранении отличного качества нарезки, что обеспечивает очень долгий срок хранения свежих нарезанных продуктов.
- Высокоэффективный дизайн, продуманная до мелочей конструкция слайсера - гарантия низких эксплуатационных расходов.
- Доступны разнообразные режущие инструменты (плоский рез, рифлёный, жульен, разрезание пополам или сегментирование).
- Компактный сенсорный экран с простым и понятным интерфейсом для быстрой настройки и быстрой смены продукта.



Соломка огурца



Ломтики огурца

**FAM** *Lifis*  
2



**Высокопроизводительный слайсер с V-образной подачей для идеальной нарезки листовых овощей и большого ассортимента удлиненных овощей**

- Принимает продукты размером до 220 мм (для сжимаемых листовых овощей, в частности, все виды салата (ромэн, радиккио и т. д.).
- Легко справляется с продуктами диаметром до 180 мм (7 дюймов) такими как сельдерей, ревень, кабачки, айсберг и кочаны капусты.
- Частотно-регулируемые приводы как для режущего колеса, так и для конвейерных лент обеспечивают точное управление скоростью и максимальную эксплуатационную гибкость для резки различных размеров.
- Высокоэффективная конструкция машины, обеспечивающая низкие эксплуатационные расходы и легкий доступ.
- Доступны разнообразные режущие инструменты (плоский, рифлёный, разрезание пополам или сегментирование).



Полоски салата Айсберг



Ломтики сельдерея



**Наши машины предлагают очень точную и чистую нарезку, уменьшая количество отходов и увеличивая срок хранения нарезанного продукта**

*« Для создания ароматных блюд с овощами в качестве ключевого ингредиента важно, чтобы наши продукты имели аппетитный вид, потому что покупателям нужна не только красивая цветовая палитра, но также идеально нарезанные полоски и кубики. Вместе с FAM мы объединяем усилия, чтобы постоянно улучшать это.»*

НАК Fresh,  
Компания по производству свежих продуктов (NL)

# Поддержка для развития вашего бизнеса

## ТЕСТИРОВАНИЕ ПРОДУКТА

### ТЕСТИРОВАНИЕ ПЕРЕД ИНВЕСТИРОВАНИЕМ

Прежде чем инвестировать, воспользуйтесь нашим демонстрационным оборудованием и советами наших экспертов, чтобы выбрать идеальное режущее оборудование для достижения желаемых результатов. Мы предоставляем нарезанные образцы продукции вместе с подробными сводными отчетами об испытаниях, фото, видео и рекомендациями.



## РАЗРАБОТКА ПРОДУКТА

### ОБМЕН НАШИМИ ЗНАНИЯМИ

Мы рекомендуем вам использовать наши ресурсы для разработки ваших продуктов питания. Наши полностью оборудованные демо-центры доступны по всему миру, чтобы вы могли оценить качество и внешний вид продукции.

Это всего лишь один из способов помочь вам протестировать или создать новые продукты или усовершенствовать существующие.



Штаб-квартира FAM – Бельгия

- Центры тестирования
- Представитель FAM: доступны тестовые машины

## НАШИ ПРИОРИТЕТЫ

### ПОДДЕРЖАНИЕ МАШИНЫ В РАБОЧЕМ СОСТОЯНИИ

В FAM наша служба поддержки клиентов гарантирует быструю и первоклассную поддержку вашего бизнеса. Чтобы максимально увеличить время работы, мы предлагаем сервисную поддержку, начиная от устранения неполадок и заканчивая технической поддержкой и поддержкой приложений.

Кроме того, мы храним большой ассортимент часто продаваемых деталей и предоставляем оборудование для заточки ваших лезвий и услуги.



### ГАРАНТИРОВАННАЯ ПРОИЗВОДИТЕЛЬНОСТЬ, БЕЗОПАСНОСТЬ И ДОЛГОВЕЧНОСТЬ ОБОРУДОВАНИЯ ДЛЯ РЕЗКИ

Для крупномасштабного производства требуются надежные программы технического обслуживания. FAM предлагает несколько пакетов профилактического обслуживания. Наши программы углубленного обучения идеально подходят для улучшения знаний оператора и повышения общей эффективности вашей линии.

**Пожалуйста, свяжитесь с нами для любой заявки или обращения, которое вы хотели бы обсудить.**

